

# 深圳市峰亚电子有限公司 承认书

## SPECIFICATION FOR APPROVAL

产品名称: 互感器  
客户型号:  
客户编码:  
承制方型号: **FY-14T-1433**  
日期: **2022.8.25**

承制方确认

拟制	审核	批准
胡丹丽	廖伟	郭天兵

使用方确认

开发 审核	项目 审核	工艺 审核	品质 审核

承制方: 深圳市峰亚电子有限公司  
地址: 深圳市宝安区福永镇福园一路福发工业园 A3 栋  
电话: **0755-29174937**  
传真: **0755-29174954**  
邮编: **518103**  
网址: **Http:www.szfengya.com**

版本	更改单号	更改人	更改日期	版本	更改单号	更改人	更改日期
01	新归档						

## 1. 外形图(CONFIGURATION & DIMENSIONS)

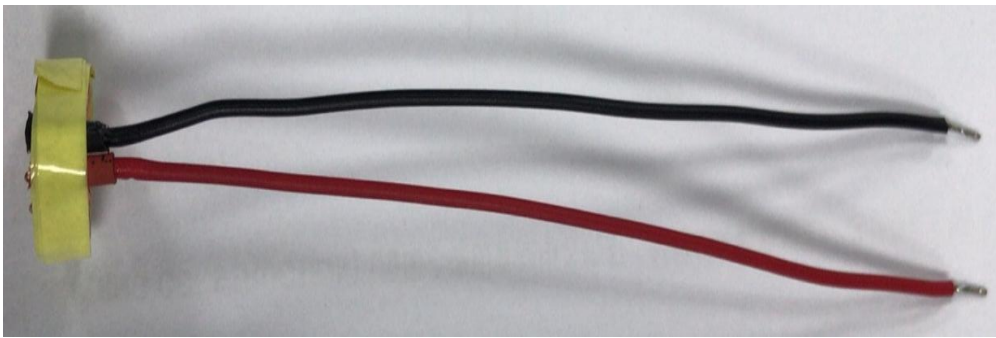
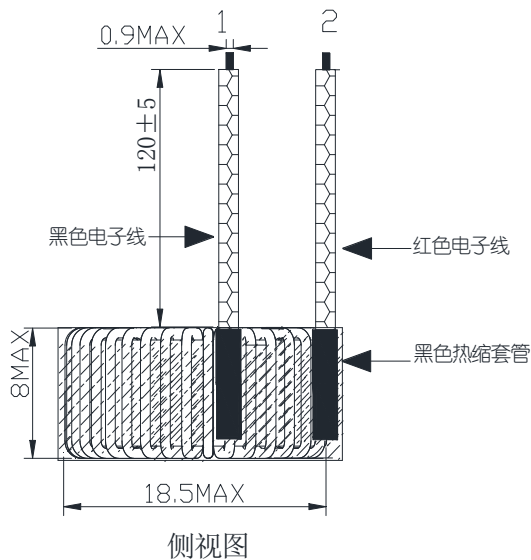

## 2. 内部结构图(WINDING CONSTRUCTION) (用图示表明骨架中各绕组、绝缘层、隔离带的位置分布) 略

## 3. 线圈联线图 (SCHEMATIC)

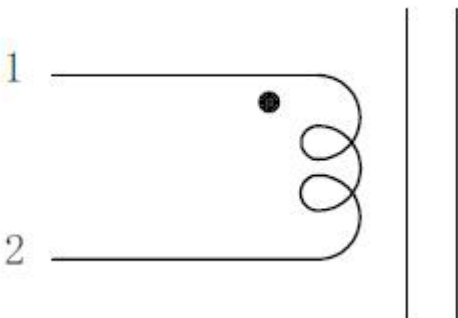

## 4. 绕制工艺要求(参照我方图纸工艺要求)

- 1) 互感器用 0.3\*1P 漆包线绕 200 匝。
- 2) 起尾线接 1007 24AWG 引线 线长 120mm 焊锡 5-8mm,接头外套热塑管,最后外包 3TS 黄色胶带。
- 3) 产品符合ROHS或其它环保要求(ROHS or other environmental request)

拟 制:	审 核:	批 准:
------	------	------

### 5. 电气参数 (ELECTRIC CHARACTERICS)

NO.	名 称	测量端	测量值	测试条件	测试仪器
1	电感量	L(1---2)	30mH MIN	1KHZ,0.25V 25°C	LCR2816 B

### 6. MATERIAL LIST

#### LIST 1

ITEM	TYPE	MATERIAL	SPEC.		MANUFACTURER	UL NO.	ROHS
			°C	UL94			
WIRE	UEW Φ0.3mm	MW80-C	155	N/A	ROSHOW TECHNOLOGY CO.,LTD	E215691	Y
		MW80			WUXI JUFENG COMPOUND LINE CO LTD	E206882	
		MW80			TAI-I COPPER (GUANZHOU) CO LTD	E234896	
TAPE			130	N/A	JINGJIANG YAHUA PRESSURE SENSITIVE GLUE CO LTD	E165111	Y

#### LIST 2

ITEM	TYPE	MATERIAL	SPEC.		MATERIAL MANUFACTURE	UL NO.	ROHS
			°C	UL 94			

#### LIST3

ITEM	TYPE	MATERIAL	MATERIAL MANUFACTURER	UL NO	ROHS
CORE	T14*9*5	40材	JIUXIN,DMEGC OR EQUIVALENT	N/A	Y
				N/A	Y

### 7.更改说明:

序号	日期	版本	更改内容	更改原因	更改人	审核
1						
2						
3						

拟 制:	审 核:	批 准:
------	------	------